

- Machine robuste.
- Machine complètement en inox.
- Réglage mécanique des rouleaux.
- Rouleaux en Inox.
- Facile à nettoyer.
- Entraînée par chaîne.
- Fonctionnement en 2 étapes.

- Robust machine.
- Machine completely in stainless steel.
- Mechanical settings for the rollers.
- Stainless steel rollers.
- Easy to clean.
- Chain-driven.
- 2-step operation.

- Robuuste machine.
- Machine volledig in RVS.
- Mechanische instelling van de uitrolwalsen.
- RVS uitrolwalsen.
- Makkelijk te reinigen.
- Kettingaandrijving.
- 2-stapsbediening.



Façonneuse à pizza
Pizza dough sheeter
Pizza uitroller



- Les racleurs peuvent être enlevés sans outils.
- Scrapers can be removed without tools.
- De schrapers kunnen zonder werktuigen gedemonteerd worden.



- Rouleaux en Inox.
- Rollers in stainless steel.
- Uitrolwalsen in RVS.

- Leviers de réglage pour le 1er et le 2ième passage entre les rouleaux.
- Adjustment levers for 1st and 2nd passage between the rollers.
- Instelhendels voor de 1st en 2de doorgang tussen de uitrolwalsen.

VUE LATÉRALE | SIDE VIEW | ZIJAAZICHT

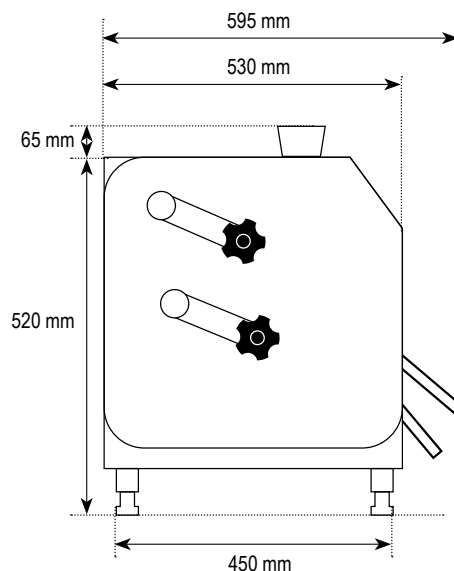

VUE DE FACE | FRONT VIEW | VOORAANZICHT

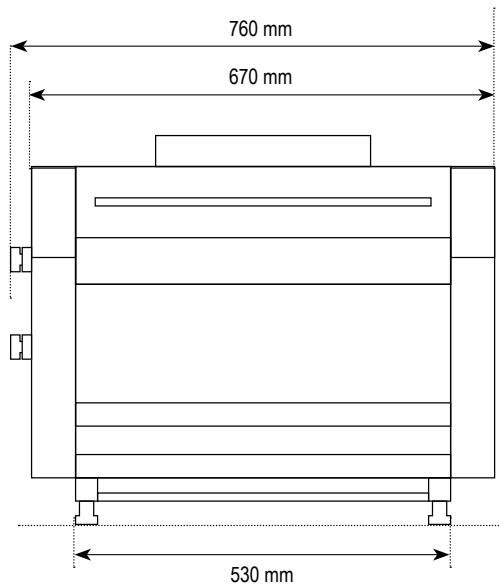

PIZZAROLLO

CAPACITÉ pièces/heure CAPACITY pieces/hour CAPACITEIT stuks/uur	250
LARGEUR DE FAÇONNAGE MOULDING WIDTH UITROLBREEDETE	50 cm
ÉCART ENTRE LES ROULEAUX SPACE BETWEEN ROLLERS RUIMTE TUSSEN DE ROLLEN	0,3 - 10 mm
POIDS NET MACHINE NET WEIGHT MACHINE NETTOGEWICHT MACHINE	120 kg
PUISSANCE MOTEUR MOTOR POWER MOTORVERMOGEN	750 W
VOLTAGE VOLTAGE SPANNING	230V 1PH 50HZ